



DC1500/1550

CE
correspondiente a IEC/EN60204-31

CE
correspondente a IEC/EN60204-31



DATOS TÉCNICOS

Velocidad máxima: 9000 rpm (DC1500)
5000 rpm (DC1550)

Momento máximo: 3 Nm (DC1500)
8 Nm (DC1550)

Voltaje: 230 VAC

Clase de aislamiento: B

Protección: IP40

Largo: 145,5 mm (DC1500)
185,5 mm (DC1550)

Dimensiones de la brida: 80x75 mm²

Peso: 2,125 kg (DC1500)
3,120 kg (DC1550)

Punta del eje (cilíndrico)
con chavetero: Ø14k6

Posicionador: integrado
512 impulsos/
revolución

Controles: Serie 220 (DC1500)
Serie 320 (DC1550)

DADOS TÉCNICOS

Velocidade máxima: 9000 rpm (DC1500)
5000 rpm (DC1550)

Momento máximo: 3 Nm (DC1500)
8 Nm (DC1550)

Voltagem: 230 VAC

Classe de isolamento: B

Tipo de protecção: IP40

Comprimento: 145,5 mm (DC1500)
185,5 mm (DC1550)

Dimensões do flange: 80x75 mm²

Peso: 2,125 kg (DC1500)
3,120 kg (DC1550)

Munhão do eixo (cilíndrico)
com ranhura de chaveta: Ø14k6

Posicionador: integrado
512 impulsos/
rotação

Comandos: Série 220 (DC1500)
Série 320 (DC1550)



FRANKL & KIRCHNER GMBH & CO KG
SCHEFFELSTRASSE 73 · 68723 SCHWETZINGEN
Tel.: +49 6202 202-0 · Fax: +49 6202 202-115
E-Mail: info@efka.net · www.efka.net



OF AMERICA INC.
3715 NORTHCREST ROAD · SUITE 10
ATLANTA · GEORGIA 30340
Phone: (770) 457-7006 · Fax: (770) 458-3899
E-mail: efkaus@bellsouth.net



ELECTRONIC MOTORS SINGAPORE PTE. LTD.
67, AYER RAJAH CRESCENT #05-03
SINGAPORE 139950
Phone: +65 67772459 · Fax: +65 67771048
E-mail: efkaems@efka.net

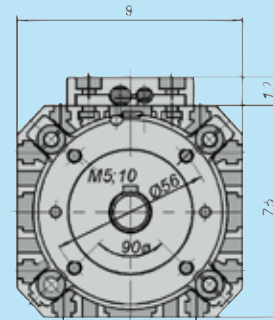
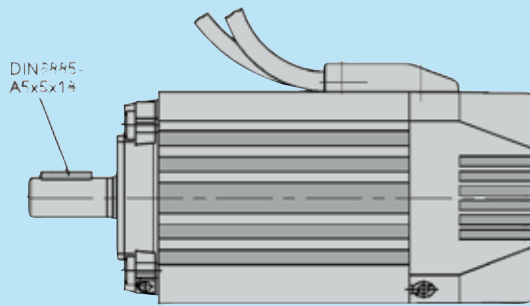

DC1500 (DC1550)

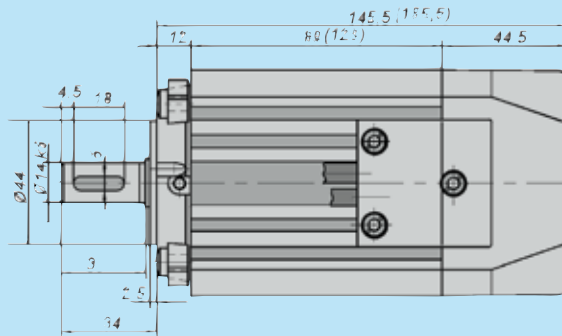

KL2312

Accesorios especiales:

- Juego de piezas para montaje	Ident No.
Pegasus EX/EXT	1113126
Pegasus W500/W600	1113125
Pegasus W1500	1113392
Pegasus W2600	1113389
Pegasus M700	1113394
- Sensor de posición	
Módulo de sensor Hall con imán HSM001	6100032

Acessórios extras:

- Kit de montagem	Ident No.
Pegasus EX/EXT	1113126
Pegasus W500/W600	1113125
Pegasus W1500	1113392
Pegasus W2600	1113389
Pegasus M700	1113394
- Sensor de posição	
Módulo de sensor Hall com íman HSM001	6100032