

Datum: 19.06.95

Ersatz für: PF72AV, PF82AV3203

Ersetzt durch:

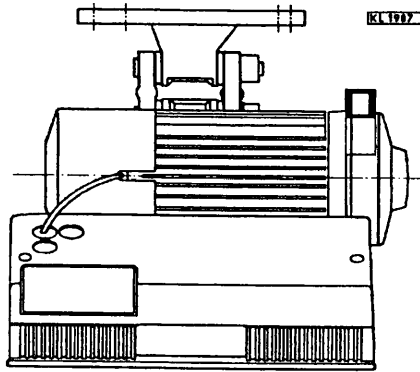

• **EINSATZBEREICH**
Industrienähmaschinen PFAFF
alle Baureihen

Mit Anschlußmöglichkeit bzw. Ausgang für:

Fadenabschneider	900/..	(max. 3,0A)
Fadenwischer	909/..	(max. 3,0A)
Nähfußlüftung	910/..	(max. 6,5A/3A)
Verriegelung	911/..	(max. 6,5A/3A)
Hubverstellung / Sperrmagnet		(max. 3,0A)
Ausgang Maschine läuft		(max. 3,0A)
Ausgang Maschine läuft und Lichtschranke hell		(max. 3,0A)

Die Gesamtleistung der Ausgänge ist auf 96VA zu begrenzen!

Anschluß Nadel- und Spulenfadenwächter
Reflexlichtschrankenmodul zum Erkennen der Nähgutkante
Reflexlichtschranke zum Erkennen der Nähgutkante mit V730
Durchlichtschranke zum Erkennen von Nähgutkante und Mehrlagen innerhalb des Nähgutes mit V740

Stromversorgung 24V = , max. 0,5A für weitere Zusatzgeräte

• **CHARAKTERISTIK**

Die Steuerung ist geeignet zum Betrieb mit einem Bedienteil Variocontrol, über das alle veränderbaren Funktionen und Einstellungen eingegeben und in der Steuerung gespeichert werden. (Verfügbare Typen siehe Absatz "Lieferumfang". Beschreibung der Bedienteile siehe separates Typenblatt.)

• Nachfolgende Funktionen sind verfügbar und können an die Maschine angepaßt werden:

- **SOFTSTART:** Ein/aus; Stichzahl und Drehzahl am Nahtanfang einstellbar (keine Stiche bei Auslieferung eingestellt).
- **GRUNDPOSITION:** Nadelstellung beim Halt in der Naht in Position oben/unten.
- **HALTEKRAFT BEI STEHENDER MASCHINE:** Bremswirkung einstellbar.
- **NÄHFUSS LÜFTEN:** Bei Halt in der Naht automatisch/üb. Pedal, nach dem Fadenschneiden automatisch/üb. Pedal, Anlaufverzögerung aus gelüftetem Nähfuß einstellbar.
- **ANFANGS- UND ENDRIEGEL:** Getrennt einstellbar, einfach / doppelt / aus, Längenausgleich zwischen Vorwärts- und Rückwärtsstrecke möglich, Länge jeder Riegelstrecke und Riegeldrehzahl frei wählbar.
- **ANFANGS-UND ENDZIERSTICHRIEGEL:** Stoppzeit einstellbar.
- **RÜCKDREHEN:** Rückdrehwinkel bis 350° und Einschaltverzögerung einstellbar.
- **NAHT-PROGRAMMIERUNG (TEACH IN):** Maximal 8 Programme mit zusammen 40 Nähten sind möglich. Transportrichtung invertierbar.
- **DREHRICHTUNG DER MASCHINE:** Umschaltbar links/rechts.
- **DREHZAHLEBEREICH:** 70 min⁻¹ bis 9900 min⁻¹ (maschinenabhängig).

• Es können Tasten u. Schalter für folgende Funktionen angeschlossen werden:

- ZWISCHENRIEGEL / ZWISCHENZIERSTICHRIEGEL
- RIEGELUNTERDRÜCKUNG / RIEGELABRUF
- HUBVERSTELLUNG
- 2 DREHZAHLBEGRENZUNGEN
- NADEL-HOCHSTELLUNG / TEILSTICH
- LAUFSPERRE / NÄHFUß HOCH

Über den abnehmbaren externen Sollwertgeber werden 12 Drehzahlstufen geschaltet, von denen die Stufen 1 (Positionierdrehzahl) und 12 (Maximaldrehzahl) einstellbar sind. Die Maximaldrehzahl des eingestellten Wertes ist stufig reduzierbar. Die Grundeinstellung der Maximaldrehzahl wird hierdurch nicht verändert. Die Stufen 2...11 (Zwischendrehzahlen) passen sich automatisch der jeweiligen Maximaldrehzahl an.

• **LIEFERUMFANG**

- | | |
|--|-----------------------------------|
| 1 Gleichstrommotor Typ DC....*1) | 1 Beipacksatz (bestehend aus): |
| 1 Steuerung Typ N...-PF82AV3216 | 1 Riemenschutz kpl. |
| - Netzteil Typ N153 oder N155 *2) | 1 Satz Kleinteile |
| - externer Sollwertgeber EB301 (optional EB302 mit reduzierter Betätigungskraft) | 1 Motorfuß |
| 1 Positionsgeber Typ P6-1 | 1 Lasche 1 u.2 |
| 1 Bedienteil VARIOCONTROL Typ V720 oder V730 oder V740 | 1 Dokumentation |
| 1 Netzschalter Typ NS105 *3) | 1 Zubehörsatz Z3 (bestehend aus): |
| | 1 Zugstange kpl., |
| | 1 Keilriemenscheibe *4) |

• RIEMENSCHLEIBEN UND SONDERZUBEHÖR - SIEHE RÜCKSEITE:

*1) Lieferbare Motoren s. Rückseite
 *2) N153 = Standardausführung nach VDE und USA/Kanada-Ausführung (190...240V)
 N155 = USA/Kanada-Ausführung (95...120V)
 *3) Lieferbare Ausführungen siehe Typenblatt NETZSCHALTER
 *4) Lieferbar sind folgende Größen: B58-L, B63-L, B67-L, B71-L, B75-L, B80-L, B85-L, B90-L, B95-L (Riemenscheiben der Größen 40 bzw. 50 mmφ siehe Sonderzubehör)
Anmerkung: Die Riemenscheibe sollte so gewählt werden, daß der Motor bei max. Stichzahl mit ca. 4000 min⁻¹ läuft

• SONDERZUBEHÖR, GEGEN AUFPREIS:	Best.- Nr.
Speichereinheit Memory Box MB001 Speicherkarte Memory Card MC001 Reflexdichtschrankenmodul Variolux LSM001 Reflexdichtschranke Variolux LS-001-004 Durchlichtschranke Varioply - Sender DLS-001 - Empfänger DLL-... Betätigungsmagnet Typ EM1..(für z.B Nähfußlüftung, Verriegelung, usw.) Verlängerungsleitung für ext. Sollwertgeber, ca. 750 mm lang, kpl. mit Stecker und Steckkupplung Verlängerungsleitung für ext. Sollwertgeber, ca. 1500 mm lang, kpl. mit Stecker und Steckkupplung 5-Stift-Stecker mit Schraubring zum Anschluß einer anderen externen Betätigung Fußbetätigung Typ FB302 für stehende Bedienung mit ca. 1400 mm Anschlußkabel und Stecker Potentialausgleichsleitung 700 mm lang, LIY 2,5 mm ² , grau mit Gabelkabelschuhen beidseitig Verlängerungsleitung für Positionsgeber P6-..., ca. 1100 mm lang, kpl. mit Stecker und Steckkupplung Verlängerungsleitung für Kommutierungsgeber, ca. 315 mm lang kpl. mit Stecker und Steckkupplung Verlängerungsleitung für Kommutierungsgeber, ca. 1100 mm lang kpl. mit Stecker und Steckkupplung Verlängerungsleitung für Motoranschluß, ca. 400 mm lang Verlängerungsleitung für Motoranschluß, ca. 1500 mm lang Keilriemenscheibe ϕ 40 mm mit spezieller Riemeneinlauf-/Ablaufsicherung Keilriemenscheibe ϕ 50 mm mit spezieller Riemeneinlauf-/Ablaufsicherung Kniveschalter Typ KN3 (Tastschalter) mit ca. 950 mm langer Zuleitung ohne Stecker, zum Schalten umseitig genannter Funktionen Nählichttransformator 3-Stift-Stecker mit Schraubring (Mas 3100) 4-Stift-Stecker mit Schraubring (Mas 4100) 5-Stift-Stecker mit Schraubring (Mas 5100S) 6-Stift-Stecker mit Schraubring (Mas 6100) 6-Stift-Kupplung mit Schraubring 6-Stift-Stecker (Mes 60BZ) 7-Stift-Stecker mit Schraubring (Mas 7100S) 8-Stift-Stecker mit Schraubring (Mas 8100S)	7900052 1111602 6100028 6100007 6100027 lieferbare Ausführungen siehe Typenblatt Varioply lieferbare Ausführungen siehe Typenblatt Betätigungsmagnete 1111845 1111787 0501278 4160018 1100313 1100409 1111229 1111584 1111858 1111857 1112223 1112224 58.0013 bitte Netz- und Nählicht- spannung (6,3V oder 12V) angeben 0500402 0500615 0501431 0500703 0501162 0500457 0502474 0502865

• LIEFERBARE MOTOREN

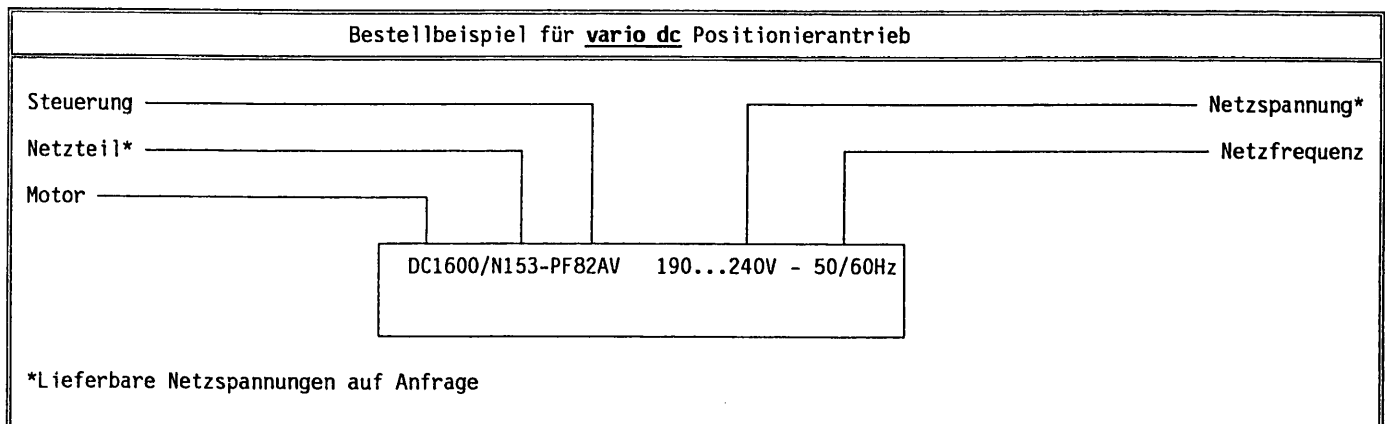

Motordaten							
Typ	Nennmoment Nm	Maximalmoment Nm	Nendrehzahl min ⁻¹	Leistung W	Gewicht *I) kg	Schutzart	Bemerkungen
DC1600	1,5 bei 5000 min ⁻¹	6,6 bei 1500 min ⁻¹	5000	750	8,7	IP 40	

*I) - Gewichtsangabe für Motor mit Fuß, Laschen, Riemenscheibe (ϕ 71) und Riemenschutz
 - Gewicht der Steuerung mit Sollwertgeber und Netzschalter (je nach Typ) ca. 7,5 kg

(DOK05/94)

Efka

FRANKL & KIRCHNER GMBH & CO KG
 SCHEFFELSTRASSE 73 • D-68723 SCHWETZINGEN
 TEL.: (06202)2020 • TELEFAX: (06202)202115
 TELEX: 466314

Efka

OF AMERICA INC.
 3715 NORTHCREST ROAD • SUITE 10
 ATLANTA • GEORGIA 30340
 PHONE: (404)457-7006 • FAX: (404)458-3899
 TELEX: EFKA AMERICA 804494

Efka

ELECTRONIC MOTORS SINGAPORE PTE. LTD.
 67, AYER RAJAH CRESCENT 05-03 • SINGAPORE 0513
 PHONE: 7772459 or 7789836 • FAX: 7771048