



**Energiesparend  
und leise**

Auch lieferbar als Antrieb für Nähautomaten:

AB222A/DC1500 - AB322A/DC1550

AB221A / DC1500

AB321A / DC1550

WWW.EFKA.NET

**Zubehör:**

- Externer Sollwertgeber EB401



**Sonderzubehör:**

- **Bedienfelder mit integrierter Fadenwächterfunktion**

- variocontrol VB10 zum einfachen Schalten der Funktionen
- variocontrol VB20 mit zusätzlicher Nahtprogrammierung von bis zu 99 Programmen und bis zu 99 Nähten (abhängig von der Speicherbelegung)
- variocontrol VB50 wie VB20 mit **Volltextanzeige**



- Pedal mit Sollwertgeber FB302B für stehende Fertigung



- Impulsgeber IPG001
- Positionssensor HSM001
- Befestigungsteile für Untertischmontage
- Lichtschrankenmodul LSM002
- Schrittmotorsteuerung SM210A

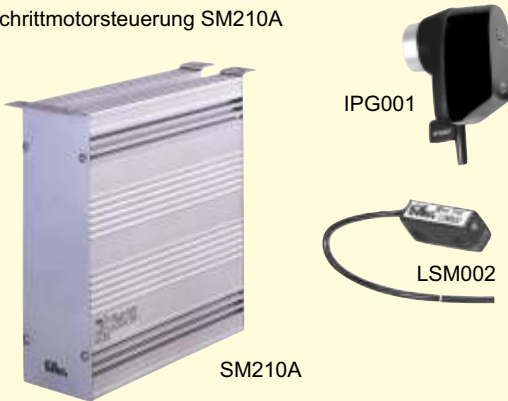

**Funktionen:**

- Universell verwendbar für:
  - Stepstich** - Pfaff, Dürkopp Adler, Toyota, Brother, Juki, Singer, Refrey, Macofrey
  - Stepstich (mittelschwer)** - Dürkopp Adler, Pfaff, Juki, Brother
  - Kettenstich** - Alle Fabrikate
  - Überwendlich** - Alle Fabrikate, Armabwärtsmaschinen z. B. Yamato
  - Backlatch** - Pegasus, Yamato
  - Stitchlock** - Pegasus, Yamato
- Adapterleitungen für unterschiedliche Nähmaschinenfabrikate sind erhältlich*
- Frei programmierbare Funktionen
- Flexible Nahtprogrammierung
- Digitale Parametereinstellung direkt an der Steuerung
- Programmierbare Lichtschrankenfunktionen
- Ausgabe von Steuerungssignalen für Automatenanwendung
- Optionale Bedienteile VB10, VB20 und VB50
- Serielle Schnittstelle für PC Anschluss
- Flash Technologie, kein Eprom
- Konventionelle Montage des Motors unter der Nähtischplatte mittels Motorfuß (Untertischmontageset) möglich
- Einsatz von V-Riemen und unterschiedliche Übersetzungsverhältnisse möglich
- Kurzschlussfeste Signalausgänge mit Überlastschutz
- 10 Schaltereingänge individuell programmierbar
- Separater Knieschalteranschluss für KN19
- Synchronlauf von 2 Antrieben
- Erweiterbar mit bis zu 5 Schrittmotorachsen
- Betriebsstundenzähler
- Maschinenlaufzeitüberwachung mit optischer oder akustischer Meldung für Maschinenwartung

**AB221A/AB321A**

13 Ausgänge  
10 Eingänge  
2 Analogeingänge

**AB222A/AB322A**

21 Ausgänge  
24 Eingänge  
2 Analogeingänge  
2 Digital/Analogwandler 0-10 V

**Direktmontage**



**Untertischmontage**



- Anbausätze für Pegasus EX/EXT, W500/W600, W1500, W2600, M700 verfügbar

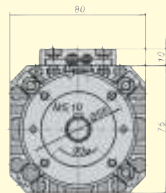
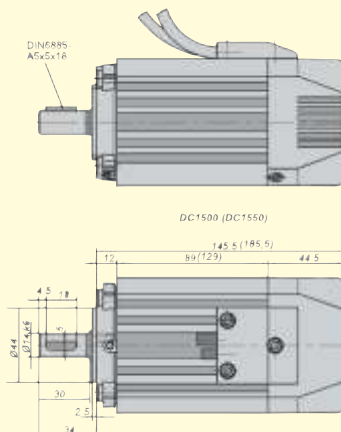

Gewicht Motor:  
DC1500 - 2,125 kg  
DC1550 - 3,120 kg

KL2312

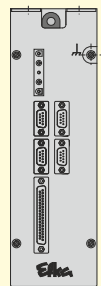
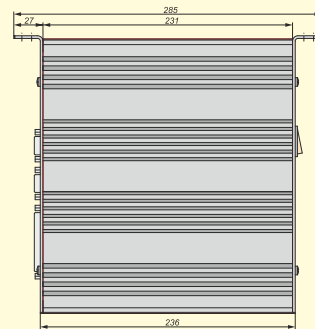
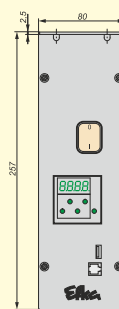

Gewicht Steuerung:  
4,3 kg

KL2550