



motion by innovation

Kompetenz in
Antriebstechnik
und Automation



www.efka.net

Energie sparend
RoHS konform
Umweltfreundlich
easy to use - simply good

AB611A
AB620A



DC1210

DC1230



DC1280

DC1250

DC1200

compact servo

Serie 600



Frankl & Kirchner GmbH & Co KG
Antriebs- und Steuerungstechnik
Drives and Control Systems

AB611A / AB620A

- Für leichte (DC1200), schwere (DC1250), extra schwere (DC1250) Nähmaschinen und für den Direktantrieb (DC1210 / DC1230)
- Digitale Parametereinstellung direkt an der Steuerung
- Programmierbare Maximaldrehzahl, Beschleunigungs- und Bremsrampen
- Betriebsstundenzähler
- Maschinenlaufzeitüberwachung mit optischer Meldung für Maschinenwartung

- Flash Technologie, kein Eprom
- Anschluss für USB Memorystick
- Universelle Montage ober- oder unterhalb der Tischplatte (Untertischmontageset als Sonderzubehör)
- Betrieb mit V- oder Zahnriemen (unterschiedliche Übersetzungsverhältnisse möglich)
- Pedalbetätigung über analogen Sollwertgeber EB401

AB611A

- **Universell verwendbar für Nähmaschinen mit Nähfußblüftung und Fadenabschneider:**
Stepstich - Pfaff, Dürkopp Adler, Brother, Juki, Singer, und andere Fabrikate
Stepstich (mittelschwer) - Dürkopp Adler, Pfaff, Juki, Brother, und andere Fabrikate
Kettenstich - Alle Fabrikate
Überwendlich - Alle Fabrikate
Backlatch - Pegasus, Yamato
Adapterleitungen für unterschiedliche Nähmaschinenfabrikate sind erhältlich
- Programmierbare Lichtschrankenfunktionen
- 6 (13 - AB620A) kurzschlussfeste Signalausgänge mit Überlastschutz
- 7 Schaltereingänge individuell programmierbar
- Separater Knieschalteranschluss

AB620A

Zusätzlich mit:

- **Nahtverriegelung, Stichverdichtung, Kette saugen, Hubverstellung**
- **Anschluss für Variocontrol V810 / V820 + V800 / V860**

Direktmontage



Untertischmontage



- Anbausätze für Pegasus EX/EXT, W500/W600, W1500, W2600, M700 verfügbar

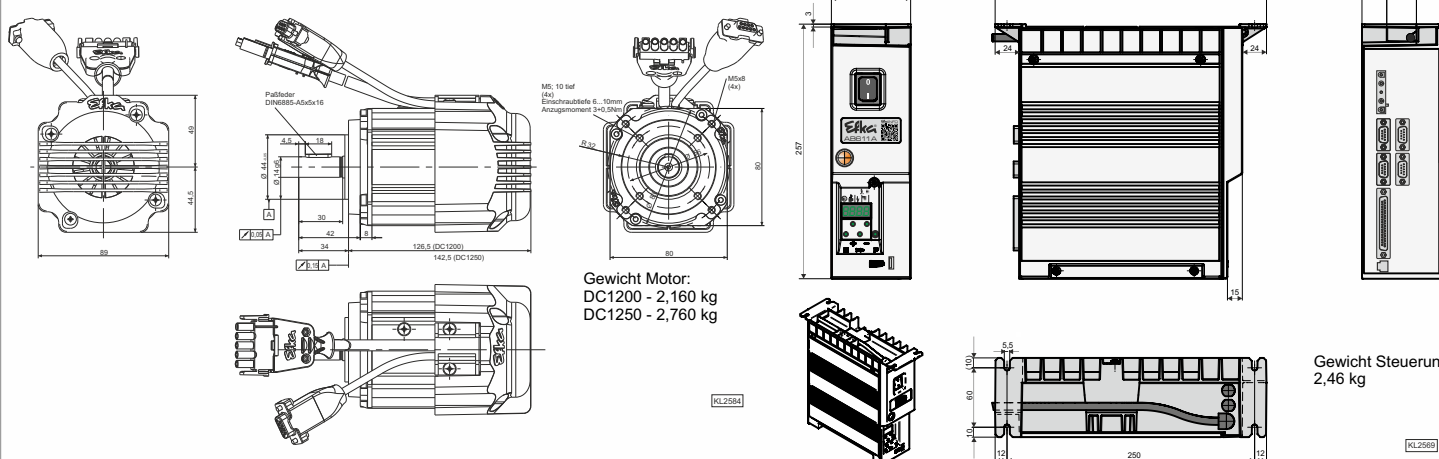
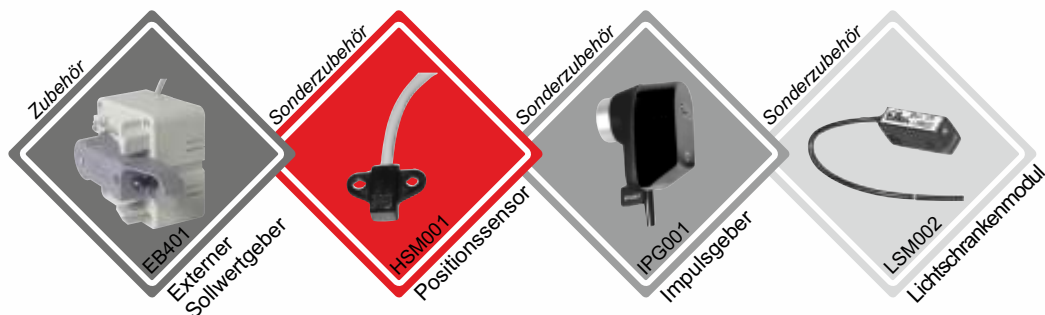

efka®

FRANKL & KIRCHNER GMBH & CO. KG
 SCHEFFELSTRASSE 73 • 68723 SCHWETZINGEN
 Tel.: 06202 2020 • Fax: 06202 202115
 E-Mail: info@efka.net • www.efka.net

efka®

OF AMERICA INC.
 3715 NORTHCREST ROAD SUITE 10
 ATLANTA GEORGIA 30340
 Phone: +1 (770) 457-7006 Fax: +1 (770) 458-3899
 E-mail: efkaus@efkaus.comcastbiz.net

efka®

ELECTRONIC MOTORS SINGAPORE PTE. LTD.
 67, AYER RAJAH CRESCENT 05-03
 SINGAPORE 139950
 Phone: +65 67772459 Fax: +65 67771048
 E-mail: efkaems@efka.net